



CATALOGUE MINIPELLES

2023

Sommaire

LA MARQUE HIGHTOP EN QUELQUES MOTS.....	4
LA MARQUE XCMG EN QUELQUES MOTS.....	5
NOS MODÈLES.....	6
FICHES TECHNIQUES.....	9
1. HIGHTOP HT10B	10
2. HIGHTOP HT15	12
3. HIGHTOP HT18	14
4. HIGHTOP HT20C	16
5. HIGHTOP HT25	18
6. HIGHTOP HT35	20
7. XCMG XE27E	22
8. XCMG XE35E	24
9. XCMG XE55E	26
COMMENT SE PASSE LA COMMANDE?	28
GARANTIE ET MAINTENANCE	29
A PROPOS DE WESOURCR	30

La marque Hightop en quelques mots

Le constructeur présent en force sur le marché Européen depuis plusieurs années projette de plus en plus d'ambition dans le secteur du TP et du terrassement.

Pour tout type de travaux et sous différentes déclinaisons, Hightop a su s'adapter aux demandes de ses utilisateurs tout en offrant une robustesse et une fiabilité accrue sur des modèles grands publics jusqu'à une sélection pour un usage professionnel.

WeSourcr offre aux particuliers et professionnels en France la marque Hightop depuis 2020.



La marque XCMG en quelques mots

XCMG a été fondée en 1943. Depuis lors, XCMG s'est tenue à l'avant-garde de l'industrie des machines de construction et est devenue l'un des groupes d'entreprises les plus importants, les plus influents et les plus compétitifs de l'industrie du TP avec les variétés et les séries de produits les plus complètes. XCMG est la 3ème plus grande entreprise de machines de construction au monde. Découvrez dès maintenant notre sélection de modèles allant jusqu'à 16tonnes*

**les modèles 8 et 16 tonnes sont disponibles sur demande*



Nos modèles



HIGHTOP HT10B



HIGHTOP HT15



HIGHTOP HT18



HIGHTOP HT20C



HIGHTOP HT25



HIGHTOP HT35



XCMG XE27E



XCMG XE35E



XCMG XE55E





Fiches Techniques



À partir de 6,200€ HT

HIGHTOP HT10B



Le modèle grand public

Pour les particuliers ou les professionnels, les mini pelles HT10B sont devenues des alliées indispensables des travaux d'aménagements extérieurs que ce soit pour de petits travaux de jardin ou petits chantiers.

Caractéristiques

	MOTEUR Koop EURO 5 Monocylindre Diesel		BASE 770mm
	POIDS 1000kg		LARGEUR CHÂSSIS 896mm
	CHENILLES EN CAOUTCHOUC		LONGUEUR CHENILLES 960mm
	PUISSANCE 13.5 CH		LARGEUR CHENILLES 180mm
	DIMENSIONS (L x l x h) 1877 x 896 x 1990mm		GARDE AU SOL CHÂSSIS 132mm
	VITESSE MAX 1.5km/h		OPÉRATION EN PROFONDEUR 1650mm

Options et Accessoires

- Voie rétractable
- Godets
- Attaches rapides
- Pied de flèche



Photo pour référence

Autre

- CE disponible
- Rapport de test disponible
- Inclue avec 3 godets(38-20-50cm)
- Inclue avec boite a outils
- Garantie pièces 6 mois
- Modèle remis sous 60-80 iours après le passage de la commande



Schéma dimension HT10B

À partir de 10,900€ HT

HIGHTOP HT15

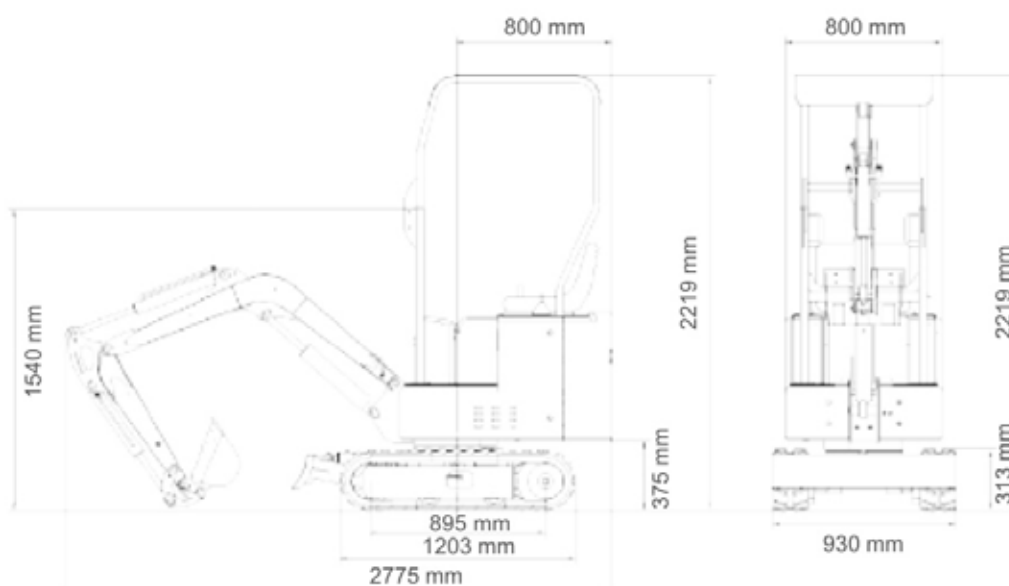

Le compromis parfait

Idéal pour des petits travaux ou bien une activité professionnelle individuelle, la HT15 est le plus gros modèle de la gamme HT pouvant être remorquée avec un permis B, tout en disposant d'une machine apte à réaliser des tâches d'envergures.

Caractéristiques

	MOTEUR MOTEUR Kubota DD722 3 Cylindres Diesel		BASE 1100mm
	POIDS 1500kg		LARGEUR CHÂSSIS 1100mm
	CHENILLES EN CAOUTCHOUC		LONGUEUR CHENILLES 1300mm
	PUISSANCE 18.1kW		LARGEUR CHENILLES 180mm
	DIMENSIONS (L x l x h) 2550 x 940 x 1380mm		GARDE AU SOL CHÂSSIS 380mm
	VITESSE MAX 3.5km/h		OPÉRATION EN PROFONDEUR 1800mm

Options et Accessoires

- Voie rétractable
- Godets
- Attaches rapides
- Cabine fermée
- Climatisation
- Pied de flèche



Modèle canopy

Autre

- CE disponible
- Rapport de test disponible
- Inclue avec boîte à outils
- Garantie pièces 6 mois ou 500 heures
- Modèle remis sous 60-80 jours après le passage de la commande



Modèle avec cabine



A partir de 11,500E HT

HIGHTOP HT18



La plus complète !

Dernière innovation d'Hightop, la HT18 a été conçue pour répondre aux besoins de petits travaux toujours plus exigeants. Dotée de composants renforcés et d'un confort amélioré, cette mini pelle offre des performances proches de ses rivales de renom !

La HT18 est également équipée de fonctionnalités avancées pour une utilisation facile et efficace. Son système hydraulique performant garantit des mouvements fluides et précis, tandis que sa nouvelle tourelle rotative offre une grande maniabilité même dans les espaces restreints.

Caractéristiques

	MOTEUR MOTEUR Kubota DD722 3 Cylindres Diesel		BASE 1100mm
	POIDS 1710kg		LARGEUR CHÂSSIS 1100mm
	CHENILLES EN CAOUTCHOUC		LONGUEUR CHENILLES 1300mm
	PUISSANCE 14kW		LARGEUR CHENILLES 180mm
	DIMENSIONS (L x l x h) 4325 x 1100 x 2272mm		GARDE AU SOL CHÂSSIS 380mm

**VITESSE MAX**

3.5km/h

**PROFONDEUR DE FOUILLE**

2060mm

Options et Accessoires

- ➔ À Voie rétractable
- ➔ À Godets jusqu'à 1200mm
- ➔ À Tarière
- ➔ À Transpalette
- ➔ À Râteau (Fourche)
- ➔ À BRH (Marteau)
- ➔ À Pouce
- ➔ À Taille-Haie
- ➔ À Attache rapide
- ➔ À Cabine fermée
- ➔ À Climatisation



À partir de 17,900€ HT

HIGHTOP HT20C



Modèle HT20C « short tail » Canopy

Bienvenue dans le monde des grands

Pour un usage professionnel, la HT20 est un parfait compromis pour des travaux de creusement ou terrassement. Le tout dans un matériel robuste et bénéficiant des dernières technologies.

Caractéristiques

	MOTEUR Kubota DD1105 3 Cylindres Diesel		LARGEUR CHÂSSIS 1230mm
	MOTEUR OSCILLANT		LARGEUR CHENILLES 210mm
	POIDS 2000kg		GARDE AU SOL 210mm
	CHENILLES EN CAOUTCHOUC		RAYON PROFONDEUR VERTICALE 1725mm
	PUISSANCE 14.2kW		OPÉRATION EN PROFONDEUR 2247mm
	DIMENSIONS (L x l x h) 3865 x 1050 x 2270mm		FORCE D'EXÉCUTION 15.2KN

 <p>VITESSE MAX 3.5km/h</p>	 <p>SÉPARATION DES CHENILLES 820mm</p>
 <p>VOIE RÉTRACTABLE 2 VITESSES</p>	 <p>PRESSION HYDRAULIQUE 18Mpa</p>
 <p>PIED DE FLÈCHE</p>	

Options et Accessoires

- Godets
- Attaches rapides
- Cabine fermée
- Climatisation



Modèle décliné pour installation cabine(en option)

Autre

- CE disponible
- Rapport de test disponible
- Inclue avec boîte a outils
- Garantie pièces 6 mois ou 500 heures
- Modèle remis sous 55-80 jours après le passage de la commande



Schéma dimension HT20C

À partir de 24,800€ HT

HIGHTOP HT25

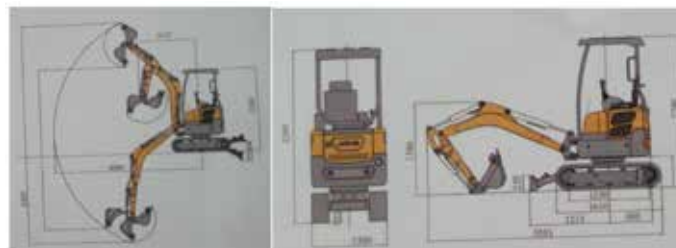

Modèle « Short-tail » 2022

Au services des pros

Pour un usage professionnel, la HT25 est le modèle par excellence pour des travaux de creusement ou terrassement. Equipée de matériaux de marques renommées elle saura ravir les professionnels en quête de performance.

Caractéristiques

	MOTEUR Kubota DD1105 3 Cylindres Diesel		LARGEUR CHÂSSIS 1180mm(modifiable)
	MOTEUR OSCILLANT		LARGEUR CHENILLES 230mm
	POIDS 2200kg		GARDE AU SOL 230mm
	CHENILLES EN CAOUTCHOUC		RAYON PROFONDEUR VERTICALE 2450mm
	PUISSANCE 25 CH		OPÉRATION EN PROFONDEUR 2450mm
	DIMENSIONS (L x l x h) 4170 x 1300 x 2280mm		FORCE D'EXÉCUTION 15.3KN
	VITESSE MAX 3.5km/h		SÉPARATION DES CHENILLES 1070mm

Options et Accessoires

- ➔ Voie rétractable 2 vitesses inclus(short-tail)
- ➔ 3 x godets inclus
- ➔ Attaches rapides
- ➔ Cabine fermée
- ➔ Climatisation
- ➔ Pied de flèche inclus(short-tail)

Autre

- ➔ CE disponible
- ➔ Rapport de test disponible
- ➔ Inclue avec boite a outils
- ➔ Garantie pièces 6 mois ou 1000 heures
- ➔ Modèle remis sous 60-80 jours après le passage de la commande



Schéma dimension HT25 classique

À partir de 29,900€ HT

HIGHTOP HT35

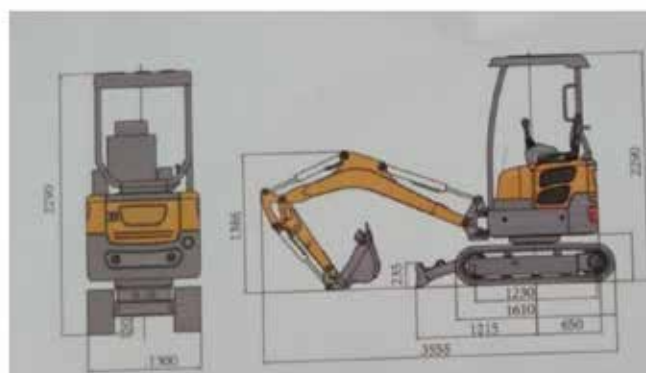
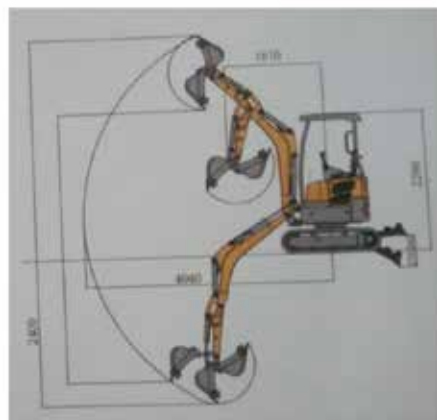

La grosse artillerie

Pour un usage professionnel uniquement, la nouvelle HT35 est un modèle complet qui affiche des performances techniques de haute précision pour un tarif ultra compétitif.

Caractéristiques

	MOTEUR MOTEUR Kubota DD1703		ECARTEMENT VOIES 1420mm
	MOTEUR OSCILLANT		HAUTEUR DE LAME 350mm
	POIDS 3810kg		GARDE AU SOL 295mm
	CHENILLES EN CAOUTCHOUC		HAUTEUR CREUSEMENT 4800mm
	PUISSANCE 25CH (18.5kw)		HAUTEUR DÉVERSEMENT 3406mm
	DIMENSIONS (L x l x h) 4170 x 1300 x 2280mm		PROFONDEUR CREUSEMENT 3208mm

**VITESSE MAX**

4.4km/h

**PRESSION HYDRAULIQUE**

22.5Mpa

**RÉSERVOIR**

42 litres

Options et Accessoires

- ➔ 3 x godets
- ➔ Cabine fermée
- ➔ Climatisation
- ➔ Pied de flèche
- ➔ Liste d'accessoires sur demande











Autre

- ➔ CE disponible
- ➔ Rapport de test disponible
- ➔ Inclue avec boîte à outils
- ➔ Garantie pièces 5 mois ou 500 heures
- ➔ Modèle remis sous 70-85 jours après le passage de la commande

07 XCMG XCMG XE27E



Caractéristiques

	MOTEUR Kubota DD1105 3 Cylindres Diesel		LARGEUR CHÂSSIS 1500mm
	MOTEUR OSCILLANT		LARGEUR CHENILLES 300mm
	POIDS 2780kg		GARDE AU SOL 290mm
	CHENILLES EN CAOUTCHOUC		RAYON PROFONDEUR VERTICALE 2800mm
	PUISSANCE 20.9CH		OPÉRATION EN PROFONDEUR 2450mm
	DIMENSIONS (L x l x h) 4190 x 1500 x 2580mm		RAYON PROFONDEUR 4750mm
	VITESSE MAX 3.1km/h		PRESSION HYDRAULIQUE 26.4Mpa

Options et Accessoires

- Attaches rapides
- Cabine fermée
- Climatisation
- Godet divers sur demande

Autre

- CE disponible
- Rapport de test disponible
- Inclus avec 1 godet standard 0.06m³
- Garantie pièces 12 mois ou 2000 heures
- Modèle remis sous 70-80 jours après le passage de la commande

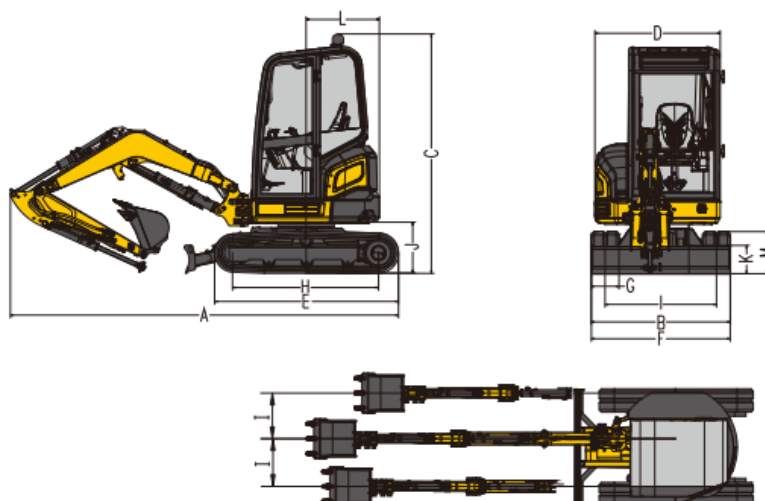
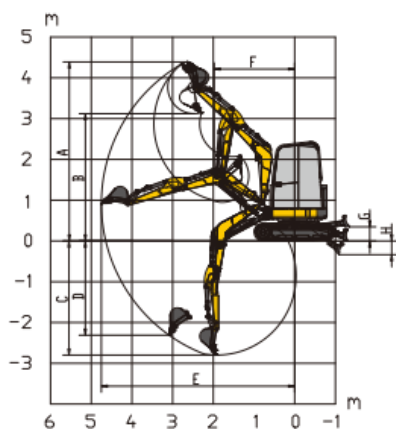

XCMG

XCMG XE35E



Caractéristiques



MOTEUR

Yanmar 3TNV88F Euro StageV (Diesel)



LARGEUR CHÂSSIS

1430mm



POIDS

4200kg



LARGEUR CHENILLES

300mm



CHENILLES EN CAOUTCHOUC



GARDE AU SOL

297mm



PUISSANCE

24.7CH



RAYON PROFONDEUR VERTICALE

5175mm



DIMENSIONS (L x l x h)

4960 x 1740 x 2535mm



FORCE DE TRACTION

31.6kN



VITESSE MAX

3.6km/h

Options et Accessoires

- Attaches rapides
- Cabine fermée
- Climatisation
- Godet divers sur demande

Autre

- CE disponible
- Rapport de test disponible
- Inclus avec 1 godet standard 0.06m³
- Garantie pièces 12 mois ou 2000 heures
- Modèle remis sous 70-80 jours après le passage de la commande

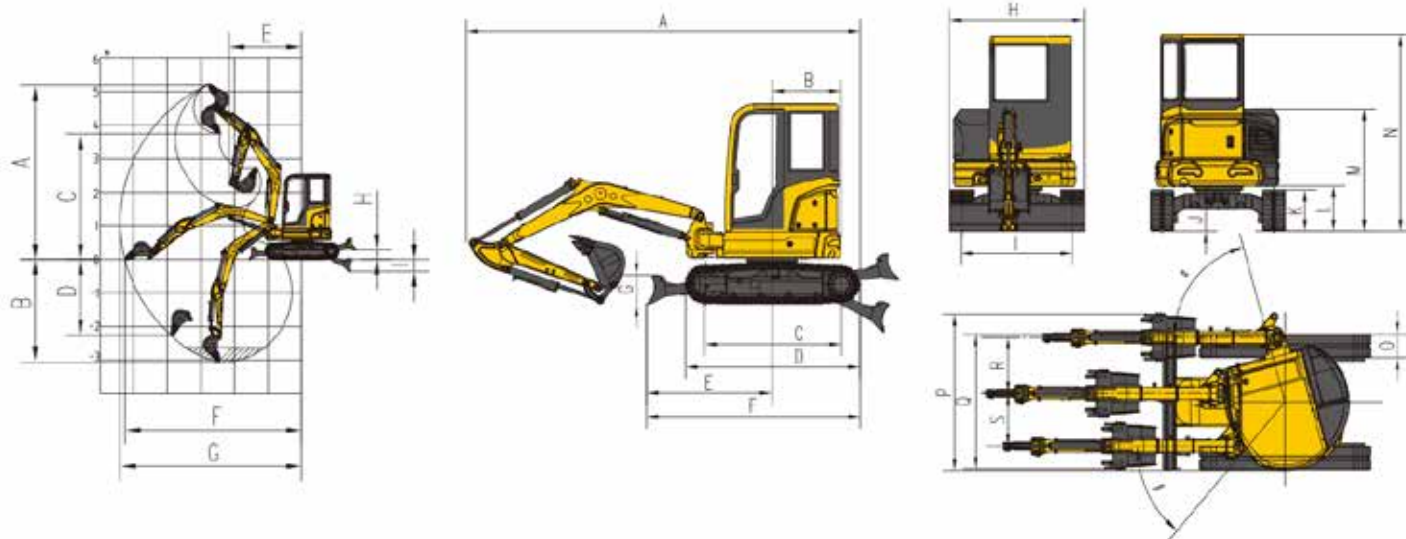

XCMG

XCMG XE55E



Caractéristiques

**MOTEUR**

Kubota V2403 4 Cylindres

**LARGEUR CHÂSSIS**

1430mm

**POIDS**

5700kg

**LARGEUR CHENILLES**

400mm

**CHENILLES EN CAOUTCHOUC****GARDE AU SOL**

315mm

**PUISSANCE**

41.1CH

**RAYON PROFONDEUR VERTICALE**

5960mm

**DIMENSIONS (L x l x h)**

5340 x 1831 x 2555mm

**FORCE DE TRACTION**

52.8kN

**VITESSE MAX**

4.6km/h

Options et Accessoires

- Attaches rapides
- Godet divers sur demande
- Bras rallongé

Autre

- CE disponible
- Rapport de test disponible
- Inclus avec 1 godet standard 0.16m³
- Garantie pièces 12 mois ou 2000 heures
- Modèle remis sous 75-85 jours après le passage de la commande

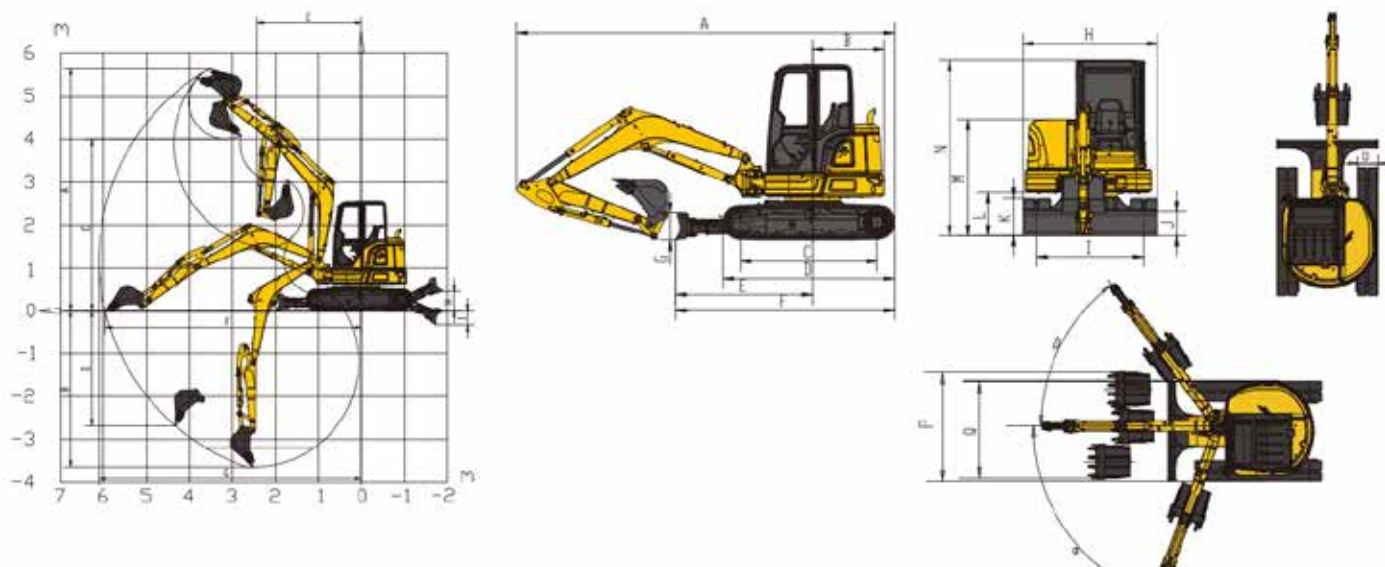

Comment se passe la commande?

Agissant en tant qu'importateur et distributeur, notre double casquette métier nous permet de proposer des tarifs les plus bas possible.

Une fois le passage de la commande auprès de notre bureau Lyonnais, nos équipes s'assurent de la livraison du produit prêt à emploi.

Une livraison rapide

Malgré le ralentissement d'acheminement des carnets de commandes pour l'ensemble de l'industrie, WeSourcr est en mesure d'assurer de proposer une mise à disposition de votre minipelle sous 65 jours en moyenne.

WeSourcr Lyon assure l'entière garantie de vos produits tel que stipulé lors du passage de la commande.



Garantie et maintenance

Une garantie produits et accessoires

Pour tous produits ou accessoires commandés, WeSourcr assure un minimum garantie de 5 mois(ou 400 heures) jusqu'à 12 mois selon les modèles.

Une disponibilité

Conscient qu'une minipelle nécessite un entretien et un suivi relativement stricte afin d'éviter une immobilisation prolongée, notre service client reste joignable et disponible 6J/7 afin de répondre à vos questions et effectuer un remplacement et une prise en charge de votre minipelle dans les plus brefs délais.

Partout en France

WeSourcr est représenté par plus de 20 concessions partenaires sur l'ensemble du territoire en France Métropolitaine.



A propos de WeSourcr

Qui Sommes-Nous?

LA PREMIÈRE AGENCE ENTIÈREMENT DIGITALISÉE D'IMPORT ET DE DISTRIBUTION.

Nous avons mis en commun nos expertises, notre réseau et notre savoir-faire afin de concevoir WeSourcr. Nous vous offrons ainsi la plateforme digitale de tiers confiance la plus aboutie du marché afin de vous accompagner dans l'identification, la fabrication et l'approvisionnement de vos produits. Le tout visible via notre solution digitale WeSourcr Digital.

Un processus responsable : Le transport et la fabrication peuvent représenter un lourd impact carbone sur l'environnement. Nous favorisons des méthodes de productions responsables et des moyens de transports peu gourmands en énergie.



2S GLOBAL

66 av des Champs –Elysées

75008 Paris

01 79 72 57 00

contact@2s-global.com

La Société

WeSourcr

www.wesourcr.com

contact@wesourcr.com

La Marque

